

Putere de foraj la sol 3,9KW

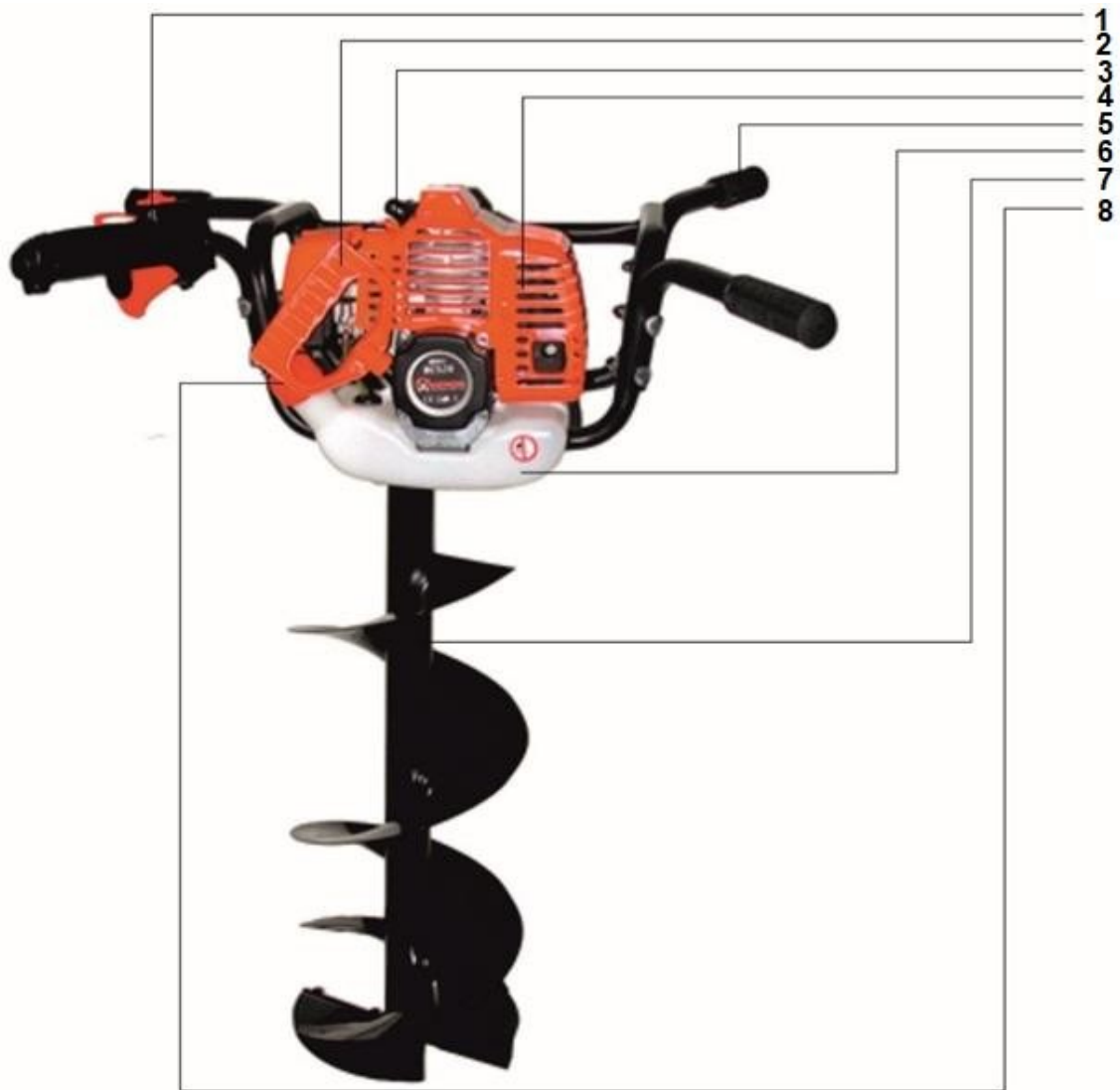

Instrucțiuni de utilizare
Traducerea instrucțiunilor originale





1. Mâner de control
2. Demaror manual
3. Capac de lumânare
4. Capac de evacuare
5. Mâner suplimentar
6. Rezervor de combustibil
7. Burghiu
8. Capacul rezervorului de combustibil



- 1. Declanșator cu gaz**
- 2. Limitator de declanșare a accelerației**
- 3. Comutator de aprindere**

Utilizați

Mașina de găurit cu benzină este concepută pentru găurirea de găuri în soluri moi.

Pentru siguranța și confortul operatorului, reglarea corectă a burghiului în timpul lucrului este foarte importantă. Înainte de a începe lucrul, verificați și strângeți toate șuruburile și piulițele, dacă este necesar.

Combustibil

Prepararea amestecului în proporție de 1:25

Benzină - folosiți benzină cu cifra octanică 95

Ulei - Utilizați numai ulei de motor de înaltă calitate (sintetic) conceput pentru motoare în doi timpi.

* Pregătiți atâta amestec cât veți folosi.

* Nu utilizați un compus vechi, deoarece este posibil ca acesta să nu aibă proprietăți lubrifiante.

* Nu lăsați combustibilul în rezervor pentru perioade lungi de timp și încercați întotdeauna să folosiți tot combustibilul.

COMISIONARE

Pasul 1. Există o pompă de combustibil în partea de jos a carburatorului, apăsați-o de mai multe ori până când aspiră combustibil.

Pasul 2. Glisați maneta starterului în poziția închisă (sus).

Pasul 3. Blocați accelerația pe mâner și rotiți comutatorul în poziția "I".

Pasul 4. Trageți de mânerul de pornire (apucați frânghia și apoi trageți brusc).

După ce ați tras, comutați maneta starterului în poziția deschisă (inferioară). Opriți burghiul prin comutarea comutatorului de pe mâner în poziția "O"

După pornire, lăsați motorul să funcționeze la turația de ralanti timp de 2-3 minute pentru a se încălzește, apoi începeți să găuriți.

AVERTISMENT

În timpul punerii în funcțiune, este posibil ca burghiul să înceapă să se rotească. Înainte de a porni motorul, asigurați-vă că piesele în mișcare nu ating solul sau alte obiecte.

Motorul funcționează, dar nu accelerează corect

- Pârghia starterului nu este complet deschisă.
- Raport incorect al amestecului de combustibil (benzină/ulei).
- Apă în rezervorul de combustibil sau combustibil diluat.
- Clapeta de accelerație este poziționată incorect.

Motorul funcționează, dar burghiul nu furnizează nicio putere

- Transmisie deteriorată.
- Ambreiaj centrifugal deteriorat.

Motorul pornește, dar apoi se oprește

- Combustibil insuficient în rezervor.
- Lumânare defectă.
- Filtru de aer murdar.
- Bobină de aprindere defectă.

CERINȚE DE SIGURANȚĂ

Responsabilitatea operatorului

- Nu executați niciodată exercițiul dacă sunteți obosit, bolnav sau sub influența alcoolului sau a altor substanțe toxice.
- Orice echipament poate reprezenta un pericol potențial dacă este utilizat în mod incorect sau dacă nu se efectuează o întreținere regulată.
- Vă rugăm să citiți cu atenție toate informațiile din acest manual. Familiarizați-vă cu mașina înainte de a o folosi. Învățați cum să opriți rapid mașina.
- Utilizați burghiul în scopul pentru care a fost fabricat. Utilizarea în alte scopuri poate duce la rănirea sau deteriorarea echipamentului.
- Nu permiteți niciodată copiilor sau persoanelor care nu sunt familiarizate cu funcționarea mașinii să folosească burghiul cu benzină.
- Dacă dați sau vindeți mașina de găurit altcuiva, instruiți-o cu privire la modul de utilizare a mașinii și sfătuiți-o să citească manualul de instrucțiuni înainte de a o pune în funcțiune.
- Nu utilizați niciodată unealta dacă:
 - există alte persoane în cartierul dumneavoastră, în special copii.
 - utilizatorul ia medicamente sau ingerează substanțe care încetinesc reacția sau afectează decizii.
- Mențineți o distanță minimă de siguranță de 15 metri între dispozitiv și o altă persoană.
- Nu uitați că utilizatorul sau proprietarul este responsabil pentru daunele provocate altor persoane sau proprietate.
- Purtați întotdeauna îmbrăcăminte de protecție și alte echipamente de protecție personală atunci când utilizați burghiul.
 - Îmbrăcăminte de protecție:

Purtați întotdeauna îmbrăcăminte adecvată, cu mâneci lungi și pantaloni. Hainele trebuie să acopere corpul dumneavoastră și trebuie să fie încheiată până la gât. Nu se descheie sau se descheie și nu atâră liber. Nu purtați haine cu panglici, șnururi, haine largi atunci când folosiți mașina, cravate sau coliere. Acestea se pot prinde de burghiul rotativ și pot provoca răni grave. Dacă aveți părul lung, legați-l și ascundeți-l.
 - Alte echipamente de protecție personală:

* Ochelari de protecție: protejați-vă ochii de obiectele aruncate de burghiul rotativ.

* Cască: Purtați o cască de protecție pentru a vă proteja capul de crengi și de obiectele care cad.

☒ Mască de față: vă protejează fața de obiectele ejectate de burghiul rotativ.

☒ Căști: Folosiți măsuri de protecție auditivă cu reducere a zgomotului pentru a vă proteja auzul de zgomot.

* Mănuși: protejați-vă mâinile de răni.

☒ Încălțăminte sigură: pantofii trebuie să fie înalți și fără șireturi. Aceștia vă protejează picioarele de obiectele aruncate de burghiul rotativ. Nu lucrați desculț sau în sandale. În plus față de pantofi, folosiți apărători de tibie.

* Mască de praf: se recomandă să se poarte o mască de protecție dacă sunteți alergic la polenul florilor și iarbă. Acestea sunt disponibile în farmacii și reduc drastic cantitatea de polen dăunător care ajunge în corpului tău.

• Înainte de fiecare utilizare, efectuați o verificare vizuală verificarea unității, acordați o atenție deosebită capacele și șuruburile de fixare pentru a vă asigura că nu sunt uzate, rupte sau slăbite.

• Evitați să lucrați cu burghiul pe timp de noapte sau în condiții de vizibilitate redusă, deoarece acest lucru crește riscul de rănire.

• Mergeți în timp ce lucrați, nu alergați niciodată și nu-ți pierde echilibrul.

• Fiți deosebit de atenți pe pante. Mai ales atunci când terenul este alunecos sau moale.

• Nu efectuați nicio ajustare la burghiul. Atunci când utilizați un echipament modificat, ați putea să fie grav rănit.

• Nu introduceți niciodată piese necorespunzătoare și nu manipulați niciodată echipamentul - acest lucru ar putea răni operatorul sau persoanele aflate în apropiere și ar putea deteriora echipamentul.

• Înainte de a porni motorul, asigurați-vă că piesa mobilă nu se sprijină pe sol sau pe alte Subiecte.

• Porniți motorul cu atenție și în conformitate cu informațiile din acest manual, fără a atinge elementul de găurire.

• Porniți mașina pe o suprafață plană, fără obstacole și fără iarbă înaltă.

• Nu ridicați burghiul deasupra genunchilor. Puteți fi lovit în față de o așchie aruncată de burghiul în rotație.

• Nu mutați mașina pe un nou amplasament când motorul este în funcțiune. Opriți

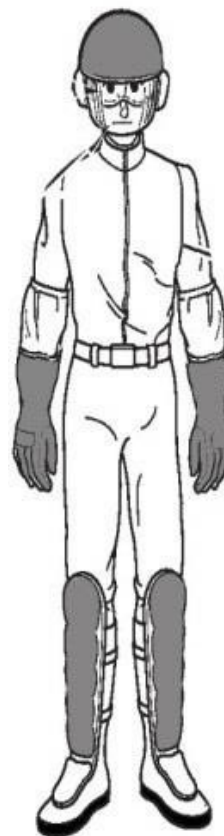

motorul și asigurați-vă că piesele mașinii au încetat să se mai rotească înainte de a transporta mașina.

- Este absolut necesar să opriți motorul în următoarele cazuri:
 - înainte de orice interferență cu sistemul platformei de foraj,
 - înainte de a începe orice operațiune de curățare, inspecție, reglare sau reparare,
 - după o coliziune cu un obiect străin. Verificați eventualele deteriorări ale sistemului de găurire și ale angrenajului,
 - ori de câte ori lăsați dispozitivul nesupravegheat,
 - înainte de realimentarea rezervorului de combustibil,
 - atunci când o altă persoană sau un animal se apropie de dumneavoastră,
 - dacă apar vibrații anormale. Vibrațiile pot deteriora piesele rotative ale mașinii sau le pot face să se desprindă. Localizați imediat cauza vibrațiilor și înlăturați-o înainte de a reporni motorul,
 - în cazul în care un cablu sau o sfoară se prinde în burghiul. Curățați bine burghiul înainte de a-l reporni,
 - asigurați-vă că burghiul s-a oprit înainte de a așeza unitatea pe sol.

Nu uitați că burghiul se mai rotește încă o perioadă de timp după ce viteza motorului este redusă din cauza inerției.

- Verificați în mod regulat strângerea tuturor șuruburilor și piulițelor și buna stare a instrumentului. Verificările regulate sunt esențiale pentru siguranța operatorului și reprezintă baza pentru o utilizare fără probleme pe termen lung a instrumentului.
- Nu utilizați aparatul dacă oricare dintre piesele sale este deteriorată sau uzată.

Piesele deteriorate trebuie înlocuite, nu reparate. Utilizați numai piese de schimb originale Piese.

Piesele incorecte pot deteriora echipamentul și vă pot compromite siguranța.

- Țineți ferm burghiul cu ambele mâini și înfășurați degetele în jurul mânerelor. Există întotdeauna riscul de a "sări" dintr-un obstacol atunci când lucrați cu burghiul.

Urmând instrucțiunile de mai jos, vă puteți păstra dispozitivul sub Controlul.

- stați ferm și stabil pe pământ,
- Nu vă înclinați prea mult în nicio direcție,
- țineți-l departe de orice element rotativ sau fierbinte.

Întreținerea rezervorului de combustibil

Benzina este foarte inflamabilă și explozivă în anumite condiții. Dacă manipulați combustibilul fără o atenție corespunzătoare, puteți suferi arsuri grave sau alte răni grave. Respectați aceste instrucțiuni atunci când întrețineți rezervorul de combustibil.

- Opriți motorul.
- Efectuați întreținerea într-o zonă bine ventilată.
- Protejați-l de sursele de flăcări, scântei și căldură. Nu fumați.
- Nu turnați benzină. Cu toate acestea, în cazul în care se produce o scurgere, ștergeți imediat și aruncați materialul sau prosopul de hârtie pe care l-ați folosit pentru benzina vărsată într-un mod ecologic.

Apa, praful și murdăria sau alte corpuri străine din rezervorul de combustibil afectează performanța motorului.

1. Scoateți capacul rezervorului de combustibil și motorul înclinându-l spre partea gâtului de umplere
scurgeți combustibilul într-un recipient adecvat.
3. Scoateți ușor filtrul de combustibil din gâtul rezervorului de combustibil cu ajutorul unei sârme.
4. Îndepărtați toată apa și toate resturile din rezervor prin spălarea rezervorului de combustibil cu un solvent neinflamabil sau cu punct de aprindere ridicat.
5. Puneți filtrul de combustibil înapoi în rezervor și strângeți bine capacul de combustibil.

Verificarea bujiei de aprindere

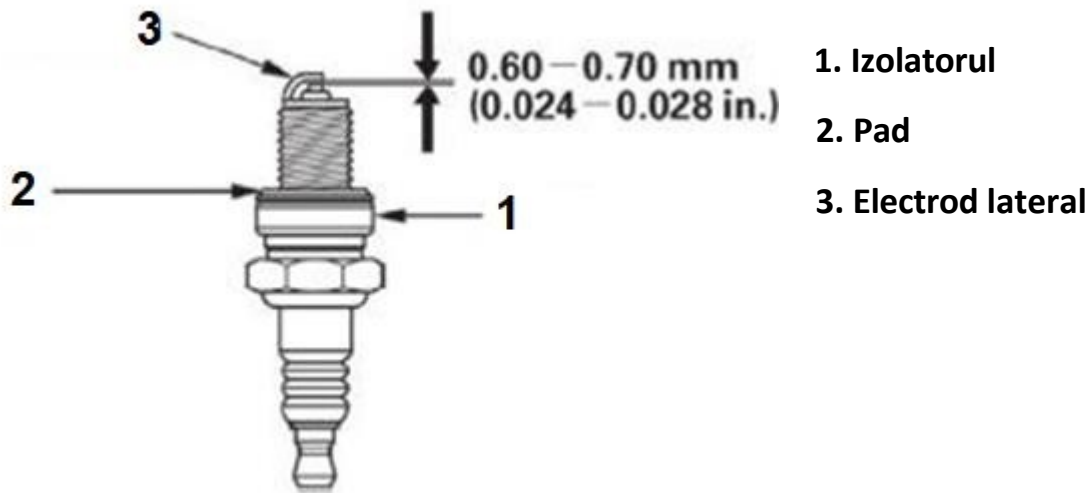

Pentru a asigura funcționarea corectă a motorului, spațiul dintre electrozii bujiei trebuie să fie poziționat corect, iar bujia însăși nu trebuie să fie acoperită de depuneri de carbon. Dacă motorul tocmai a fost oprit și este foarte cald, aveți grijă să nu atingeți eșapamentul fierbinte. Nu utilizați niciodată o bujie cu performanțe termice slabe.

1. Slăbiți șurubul și apoi scoateți capacul superior al motorului.
2. Îndepărtați capacul bujiei de aprindere și folosiți o cheie de bujii adecvată pentru a scoate bujia de aprindere.
3. Verificați vizual starea bujiei de aprindere. Dacă există o uzură vizibilă sau izolator crăpat sau rupt, aruncați bujia. Dacă bujia este reutilizabilă, curățați-o cu o perie de sârmă.
4. Utilizați un aparat de măsură pentru a măsura distanța dintre electrozi. Dacă este necesară o ajustare, îndoiți foarte ușor electrodul lateral. Distanța ar trebui să măsoare: 0,60 - 0,70 mm.
5. Verificați dacă șaiba de pe bujie este în stare bună și înșurubați bujia cu mâna pentru a preveni răsucirea filetelui.
6. După ce ați înșurubat bujia cu mâna pentru prima dată, strângeți-o cu o cheie pentru bujii pentru a strânge șaiba. Dacă instalați o bujie nouă, strângeți-o după ce ați înșurubat-o manual
Strângeți cheia cu 1/2 tur. Dacă instalați o bujie folosită, strângeți-o cu o cheie de 1/8 până la 1/4 de tură.

Dacă bujia este strânsă prea mult sau prea puțin, se poate supraîncălzi și poate deteriora

motorul. Bujie de aprindere recomandată NGK B2-LM 114

7. Instalați soclul de lumânare.

Nu porniți niciodată motorul fără a avea filtrul de aer montat, acesta se va uza foarte repede.

1. Deplasați maneta starterului în poziția CLOSED (poziția superioară).
2. Îndepărtați capacul filtrului de aer.
3. Verificați dacă cartușul filtrului nu este murdar sau deteriorat.
Dacă elementul este murdar - curățați-l.
4. Reinstalați elementul filtrant.
5. Reinstalați capacul filtrului prin agățarea zăbrelelor inferioare și închiderea zăvorului superior.

DESCRIEREA PICTOGRAMELOR



Nu vă apropiați membrele de burghiul în funcțiune!



Purtați întotdeauna mănuși de lucru.



Purtați întotdeauna încălțăminte de siguranță cu vârf întărit.



**Purtați întotdeauna ochelari de protecție,
ochelari de protecție pentru urechi și
protecție pentru cap.**



Există o tensiune ridicată în cablul bujiei.



Citiți instrucțiunile de utilizare înainte de a începe lucrul.



Duceți echipamentele uzate la un punct de reciclare.



Fiți foarte atenți atunci când lucrați.

SPECIFICAȚIE			
Modelul mașinii	M84000	M84001	M84012
Tipul de motor:	1E48F		
Tipul de motor:	2 timpi		
Numărul de cilindri:	1		
Volum	68cc		
Performanța motorului:	2.2Kw		
Greutate netă kg:	8,8Kg	9.2Kg	10kg
Capacitatea rezervorului de combustibil:	1,0l		
Combustibil:	petrol + benzină		
Raportul de amestecare:	1:25		
Numărul necesar de operatori	1	2	2
Diametrul maxim al burghiului	250mm		
Nivelul de zgomot garantat	103dB(A)		
LwA	99,2dB(A) K=3dB(A)		
LpA	86,4dB(A) K=3dB(A)		
Nivelul de vibrații	12. ^{12m/s²} K=1. ^{5m/s²}		
Turația maximă a motorului	10 000 rpm		
Viteza de ralanti	3.000 rpm		
Conectarea cuplajului	5100 rpm		
Rata de conversie:	1:30		